

### ŘEZ A-A'

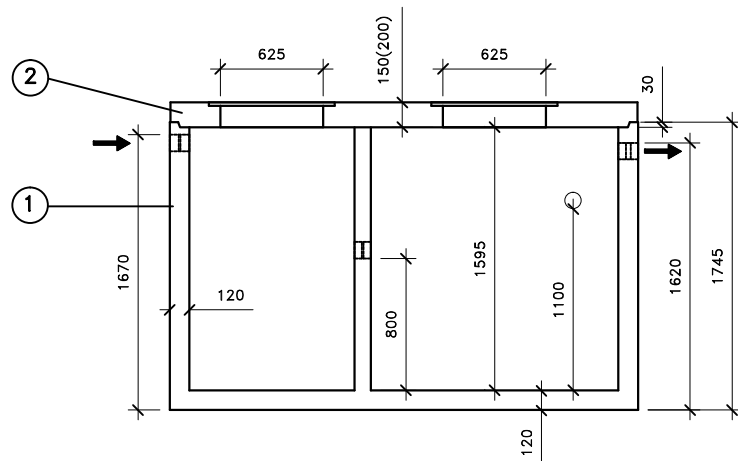

Přítok i odtok je opatřen KG prostupem s pryžovým břítem.

Záruční doba na výrobek je 5 let.

Celkový objem septiku – 8,1m<sup>3</sup>.

Užitečný objem septiku – 6,8m<sup>3</sup>.

### LEGENDA :

- ① - BETONOVÝ SEPTIK BS 6,8  
ŠÍŘKA 2340 mm, DÉLKA 2840mm, VÝŠKA 1745mm
- ② - ZÁKRYTOVÁ DESKA B 125 / D 400 - výška 200mm

### PŮDORYS

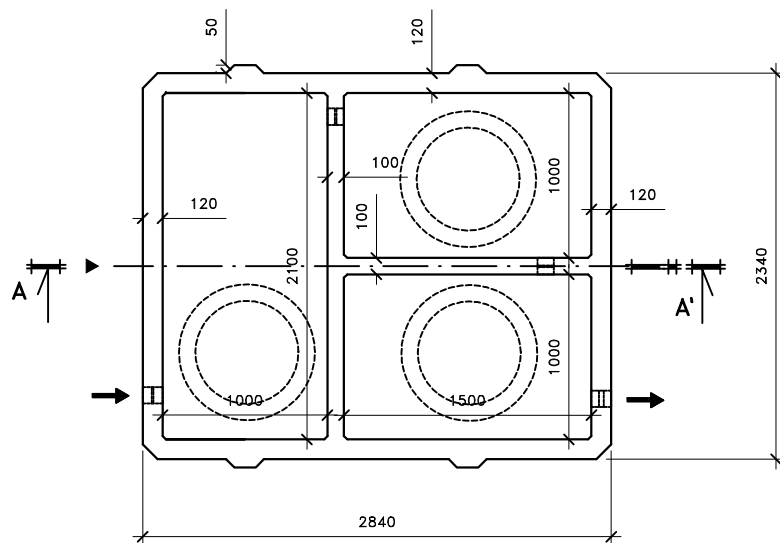

### VÁHY :

- ① - NÁDRŽ 7 900kg
- ② - ZÁKRYTOVÉ DESKY V TŘÍDĚ B 125 - 1 970kg
- ② - ZÁKRYTOVÉ DESKY V TŘÍDĚ D 400 - 2 630kg

## BETONOVÝ SEPTIK PRO 10-14EO BS 3

ONDŘEJ MAREK 3/2013

VÝROBNÍ ZÁVOD DVAKAČOVICE

INFO: mob.-603 483 809 nebo [www.septiky-nadrze.cz](http://www.septiky-nadrze.cz)